

TCA-DE

Automatisch gedeelde kambelading

De TCA-DE onderscheidt zich door de volgende punten:

- **Efficiency**, snel automatisch legen van mini-containers cyclustijd 8 sec. plus instelbare kipstand van 0,5-3 sec.
Door het omzetten van één schakelaar wordt het beladingssysteem van de onafhankelijke opname naar een gelijkloopopname geschikt gemaakt. Bij een gelijkloopopname met DIN-armen (optie) kunnen beide opneemstoelen d.m.v. een gelijkloopvergrendeling worden verbonden. De cyclustijd bedraagt bij gelijkloopopname 13 sec.
- **Laag eigen gewicht**, 740 kg.
- **Veiligheid**, door de verticale opname van de container behoeft de bediener geen stap achterwaarts te doen tijdens de opnamecyclus. Het beladingssysteem voldoet aan de veiligheidsnorm EN1501.1.
- **Gebruiksvriendelijkheid**, overzichtelijke bedieningspanelen aan beide zijden van de belading, de opneemstoelen worden voor het achteruitrijden automatisch op de rijhoogte geplaatst. Vastzittend vuil (GFT) kan verwijderd worden uit de container door het inschakelen van de schudschakelaar.
- **Display**, voor een snelle service-diagnose kan op de display worden afgelezen waar zich een storing in het beladingssysteem voordoet.



- **Constructie**, het beladingssysteem is modulair opgebouwd, snel uitwisselbare componenten garanderen dat de servicetijd tot een minimum wordt beperkt. In een waterdichte box die voldoet aan de IP67 norm zijn de elektrische componenten ondergebracht.



Overzichtelijk bedieningspaneel, noodstopvoorziening onder direct bereik van de bediener.



Bedieningspaneel aan de linkerzijde met daarboven de service display.



Electrische besturingsbox

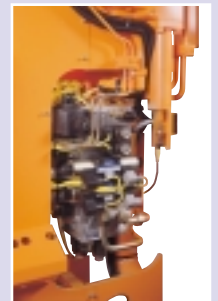

Hydrauliekblok

TCA-DE



Bediening: Automatisch,
Gelijkloop,

EN 840.1 (80 - 240 ltr containers).
EN 840.1 (340 - 390 ltr containers).
EN 840.2 (500 - 1000 ltr. containers).
EN 840.3 (770 - 1100 ltr. containers).

Opties: DIN-armen.

Aandrijving: Electrisch / Hydraulisch.
Electrisch: 24V DC, 10A.
Hydraulisch: minimaal 40 maximaal 60 L/min., druk 180 bar.

Hefkracht: 1000N / 5000N (100 kg / 500 kg).

Gewicht: 740 kg.

Cyclustijd: Automatisch 8.0 sec. (0,5-3 sec.).
Gelijkloop 13 sec.

Geluidsniveau: ≤ 65 dB (A).

Veiligheid: Volgens Machinerichtlijnen en EN1501.1.

Aansluitingen: Snelkoppelingen (DIN 2353, NW13, NW20), 16 polige stekker.

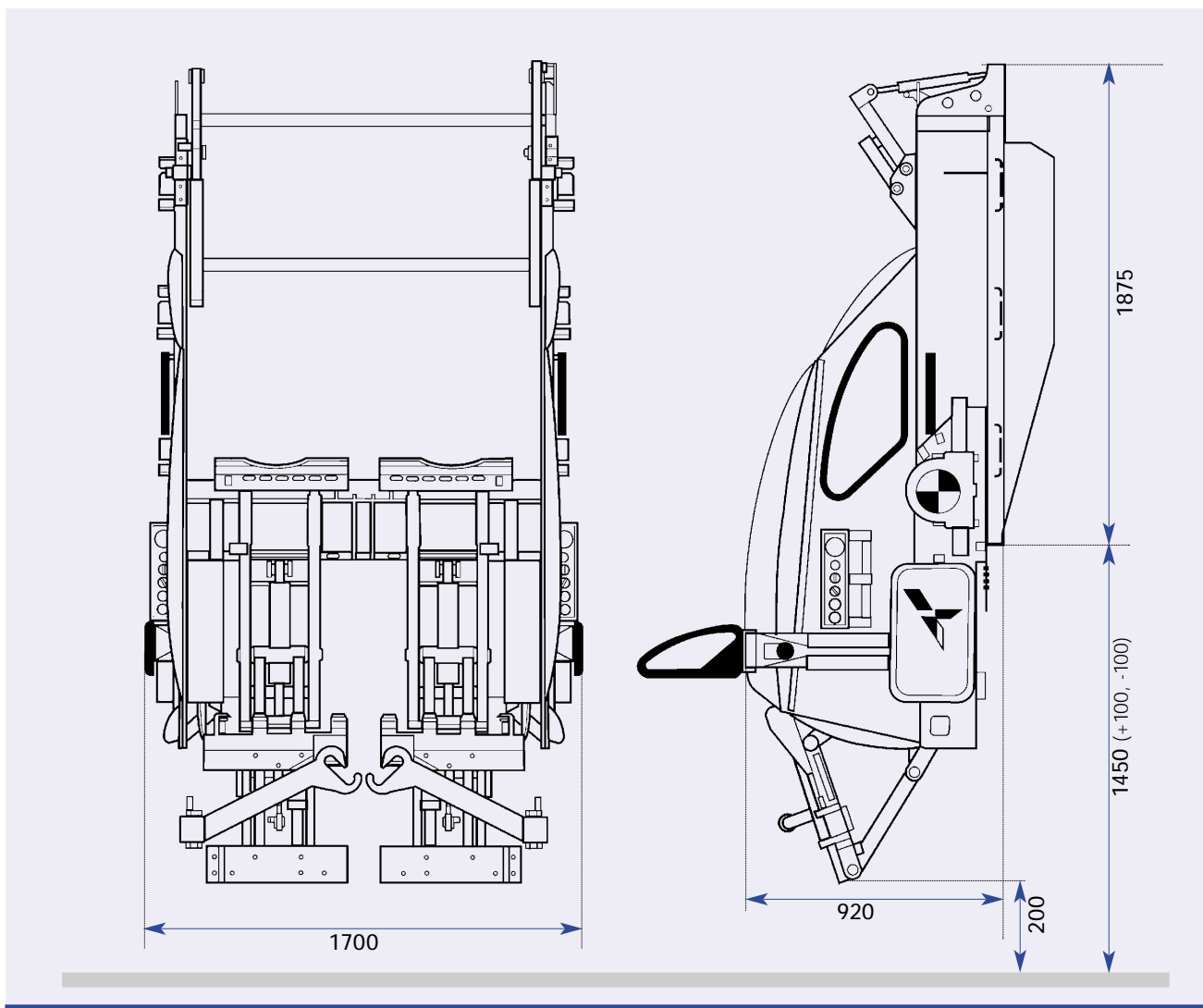

Terberg Machines staat garant voor een optimale kwaliteit van haar producten.
Wij behouden ons het recht voor wijzigingen in constructie en/of uitvoering aan te brengen.



TERBERG MACHINES B.V.

Postbus 127, 3400 AC IJsselstein (U)

Tel. (31) 30 2100 600 / Fax (31) 30 2100 610

E-mail: info@terbergmachines.nl / www.terbergmachines.nl

