

OmniDel

NIEUW

TERBERG
MACHINES

OmniDel

Lage automatische gedeelde kambelading

- MODERN DESIGN
- LAAG EIGEN GEWICHT 585 kg
- GROTE KIPHOEK 50°
- EENVOUDIGE BEDIENING
- AUTOMATISCHE OMSCHAKELING VAN 2-WIEL- NAAR 4-WIELCONTAINERS
- SMERINGSVRIJE LAGERS
- ONDERHOUDSVRIENDELIJK



Neerklapbare vuilafglijplaat voor het inwerpen van zakken en grof vuil. Voorzien van een contactloze, onderhoudsvrije, schakelaar.



Containervoeler met benaderingssensor en ultrasonoor-schakelaar voor het inschakelen van de automaatcyclus

Rechter bedieningspaneel met diagnose display, beveiligingsarm en noodstop

Servicebox onder het beladingsysteem met de hydraulische- en elektrische voorzieningen.

TERBERG
MACHINES

Postbus 127, 3400 AC IJsselstein (U)
Telefoon 030 2100 600 / Fax 030 2100 610
E-mail info@terbergmachines.nl
www.terbergmachines.nl

TERBERG
MATEC

Terberg Matec
Am Schornacker 21, D-46485 Wesel
Telefon: (0281) 98421-0 / Fax (0281) 98421-50
Email: info@terberg-matec.de

OmniDel



Bediening: Automatisch, EN 840.1 (80 - 240 ltr containers).
 Handbediening, EN 840.1 (80 - 240 ltr / 340 - 390 ltr containers).
 EN 840.2 (500 - 1200 ltr containers).
 EN 840.3 (770 - 1100 ltr containers).

Aandrijving: Electrisch / Hydraulisch.
 Electrisch: 24V DC, 10A.
 Hydraulisch, minimaal 40 L/min, maximaal 60 L/min, druk 180 bar.

Hefkracht: 1000N/5000N (100 kg/500 kg).

Gewicht: 585 kg.

Cyclustijd: Automatisch (2-wielcontainers) 7,0 sec. (0,5-1,5 sec.).
 Handbediening (4-wielcontainers) 12,0 sec.

Geluidsniveau: ≤ 65 dB (A)

Veiligheid: Volgens Machinerichtlijnen en EN 1501.1

Aansluitingen: Snelkoppelingen (DIN 2353, NW13, NW20)
 16 polige steker.

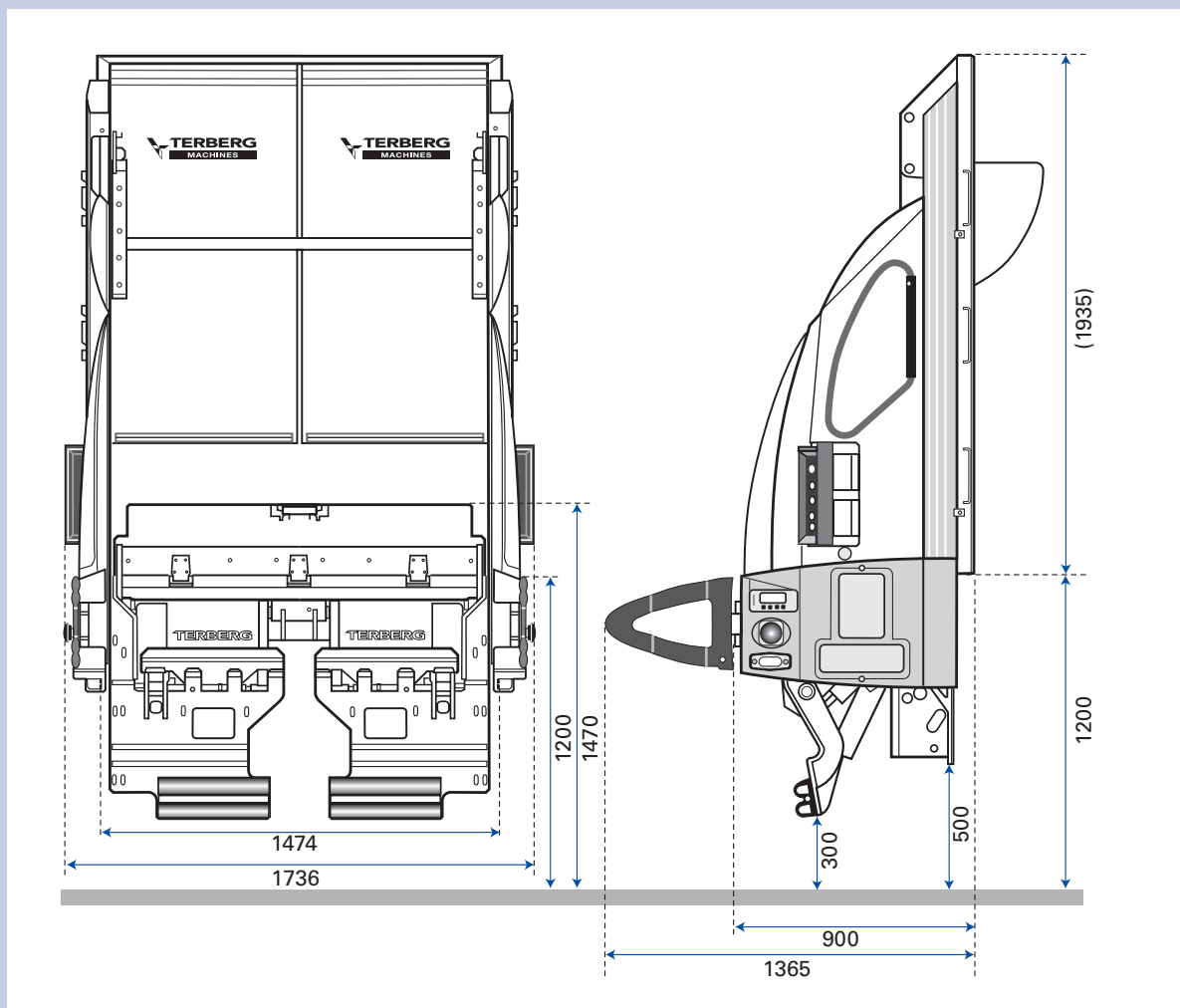

Wij behouden ons het recht voor wijzigingen in constructie en/of uitvoering aan te brengen.



TERBERG MACHINES B.V.
 Postbus 127, 3400 AC IJsselstein (U) Nederland
 Tel. + (31) 30 2100 600 / Fax + (31) 030 2100 610
 E-mail: info@terbergmachines.nl / www.terbergmachines.nl