

TCH-DE

Handbediende belading met gedeelde kamopname

De TCH-DE onderscheidt zich door de volgende punten:

- **Efficiency:** snel legen van mini-containers en grootvuil-containers.

Door het omzetten van één schakelaar wordt het beladingssysteem van de onafhankelijke opname naar de gelijkloopopname geschakeld voor het legen van grootvuil-containers.

De cyclustijd bedraagt bij onafhankelijke opname 7 sec., met gelijkloopopname 12 sec.

- **Laag eigen gewicht:** nur 675 kg.
- **Veiligheid:** het beladingssysteem voldoet aan de Machinerichtlijnen en veiligheidsnorm EN 1501.1.
- **Gebruiksvriendelijkheid:** overzichtelijke bedieningspanelen aan beide zijden van de belading.
- **Constructie:** het beladingssysteem is modulaair opgebouwd, snel uitwisselbare componenten garanderen dat de servicetijd tot een minimum beperkt blijft.

In servicekasten aan beide zijden van de belading zijn de elektrische- en hydraulische componenten ondergebracht.



De elektrische componenten bevinden zich in een waterwerende box die voldoet aan de IP67 norm.



Rechter
Bedieningskasten



Aan de rechterzijde bevindt zich in de toegankelijke service box alle belangrijke sturingsorganen van de belading.

Met één handeling worden beide opnamestoelen eenvoudig met elkaar verbonden door middel van de gelijkloopvergrendeling



TCH-DE



Bediening: Automatisch, EN 840.1 (80 - 240 ltr containers).
 Handbediening, EN 840.1 (80 - 240 ltr / 340 - 390 ltr containers).
 EN 840.2 (500 - 1200 ltr containers).
 EN 840.3 (770 - 1100 ltr containers).

Aandrijving: Elektrisch / Hydraulisch.
 Elektrisch: 24V DC, 10A.
 Hydraulisch, minimaal 40 L/min, maximaal 60 L/min, druk 180 bar.

Hefkracht: 1000N /5000 N (100 kg / 500 kg).

Gewicht: 675 kg.

Cyclustijd: Automatisch 7,0 sec. (0,5-1,5 sec.).
 Handbediening 12,0 sec.

Geluidsniveau: ≤ 60 dB (A)

Veiligheid: Volgens Machinerichtlijnen en EN 1501.1

Aansluitingen: Snelkoppelingen (DIN 2353, NW13, NW20), 16 polige steker.

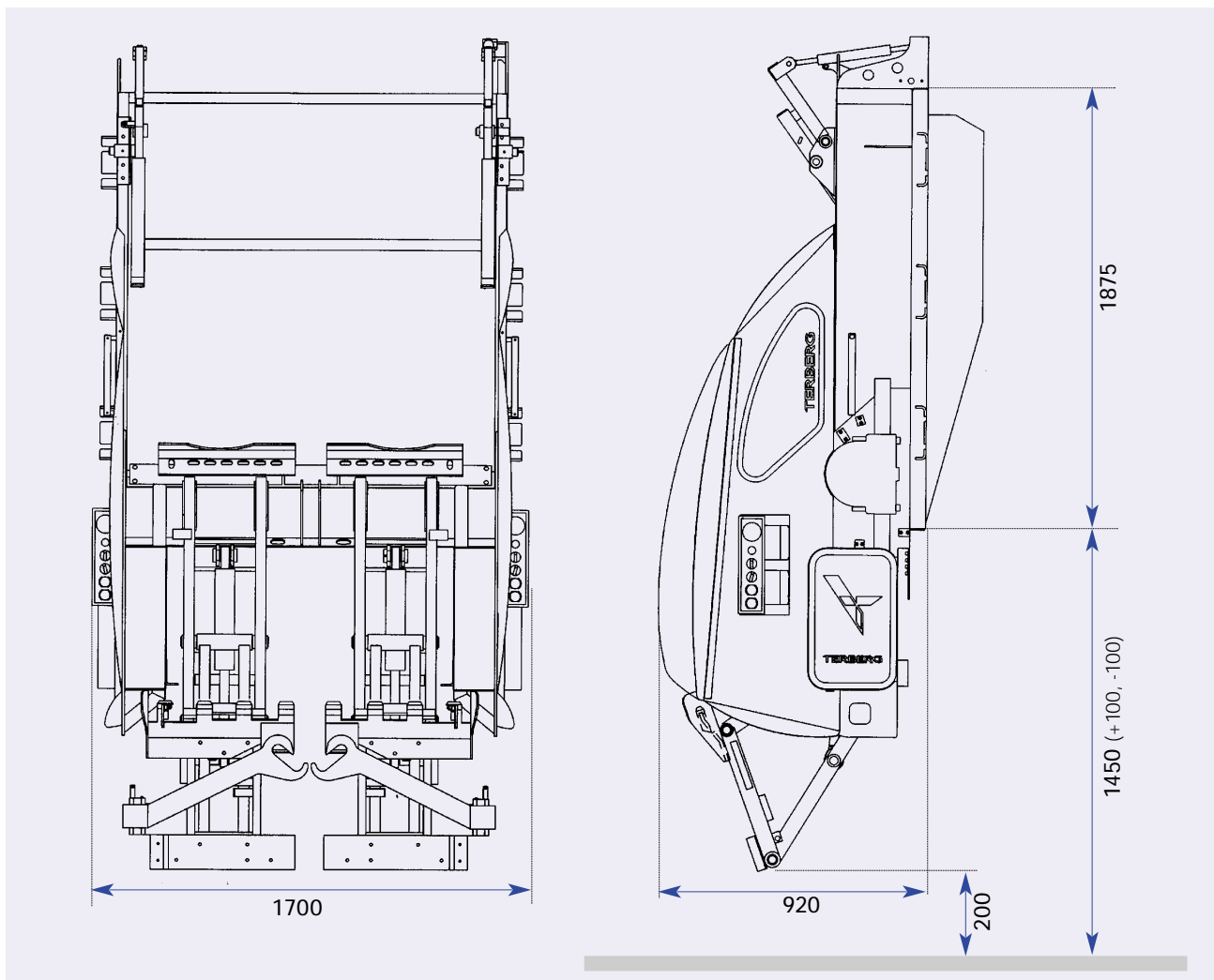

Wij behouden ons het recht voor wijzigingen in constructie en/of uitvoering aan te brengen.



TERBERG MACHINES B.V.
 Postbus 127, 3400 AC IJsselstein (U)
 Tel. (31) 30 2100 600 / Fax (31) 030 2100 610
 E-mail: info@terbergmachines.nl / www.terbergmachines.nl

