

TCH-DEL

Handbediende belading met gedeelde kamopname

De TCH-DEL onderscheidt zich door de volgende punten:

- **Efficiency**, snel legen van mini-containers en grootvuil-containers.

De lage inwerphoogte (126 mm) bij neergeklapte vuilafglijplaat maakt de TCH-DEL uitermate geschikt voor het verwerken van zakken en grofvuil.

Door het omzetten van één schakelaar wordt het beladingssysteem van de onafhankelijke opname naar de gelijkloop geschakeld voor het legen van grootvuil-containers.

De cyclustijd bedraagt bij onafhankelijke opname 7 sec., met gelijkloopopname 12 sec.

- **Laag eigen gewicht**, 675 kg.
- **Veiligheid**, het beladingssysteem voldoet aan de Machinerichtlijnen en veiligheidsnorm prEN1501.1.
- **Gebruiksvriendelijkheid**, overzichtelijke bedieningspanelen aan beide zijden van de belading.
- **Constructie**, het beladingssysteem is modulair opgebouwd, snel uitwisselbare componenten garanderen dat de servicetijd tot een minimum beperkt blijft.

In een servicekast onder de belading zijn de elektrische en hydraulische componenten ondergebracht.

De elektrische componenten bevinden zich in een waterwerende box die voldoet aan de IP67 norm.

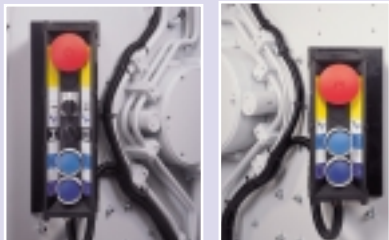

Rechter
bedieningspaneel

Linker
bedieningspaneel



De zich onder de belading bevindende gemakkelijk bereikbare service box herbergt de hydraulische en elektrische componenten



TCH-DEL



Bediening: Onafhankelijk EN 840.1 (80 - 240 ltr containers).
 Gelijkloop EN 840.1 (340 - 390 ltr containers).
 EN 840.2 (500 - 1000 ltr containers).
 EN 840.3 (770 - 1100 ltr containers).

Opties: Paladin containers, DIN-armen.

Aandrijving: Electrisch / Hydraulisch
 Electrisch; 24V DC, 10A
 Hydraulisch; minimaal 40 L.min., maximaal 60 L.min., druk 180 bar.

Hefkracht: 1000N /5000 N (100 kg / 500 kg).

Gewicht: 675 kg.

Cyclustijd: Onafhankelijk 7 sec.
 Gelijkloop 12 sec.

Geluidsniveau: ≤ 60 dB (A)

Veiligheid: Volgens Machinerichtlijnen en prEN 1501.1.

Aansluitingen: Snelkoppelingen (DIN 2353, NW13, NW20). 16-polige steker.

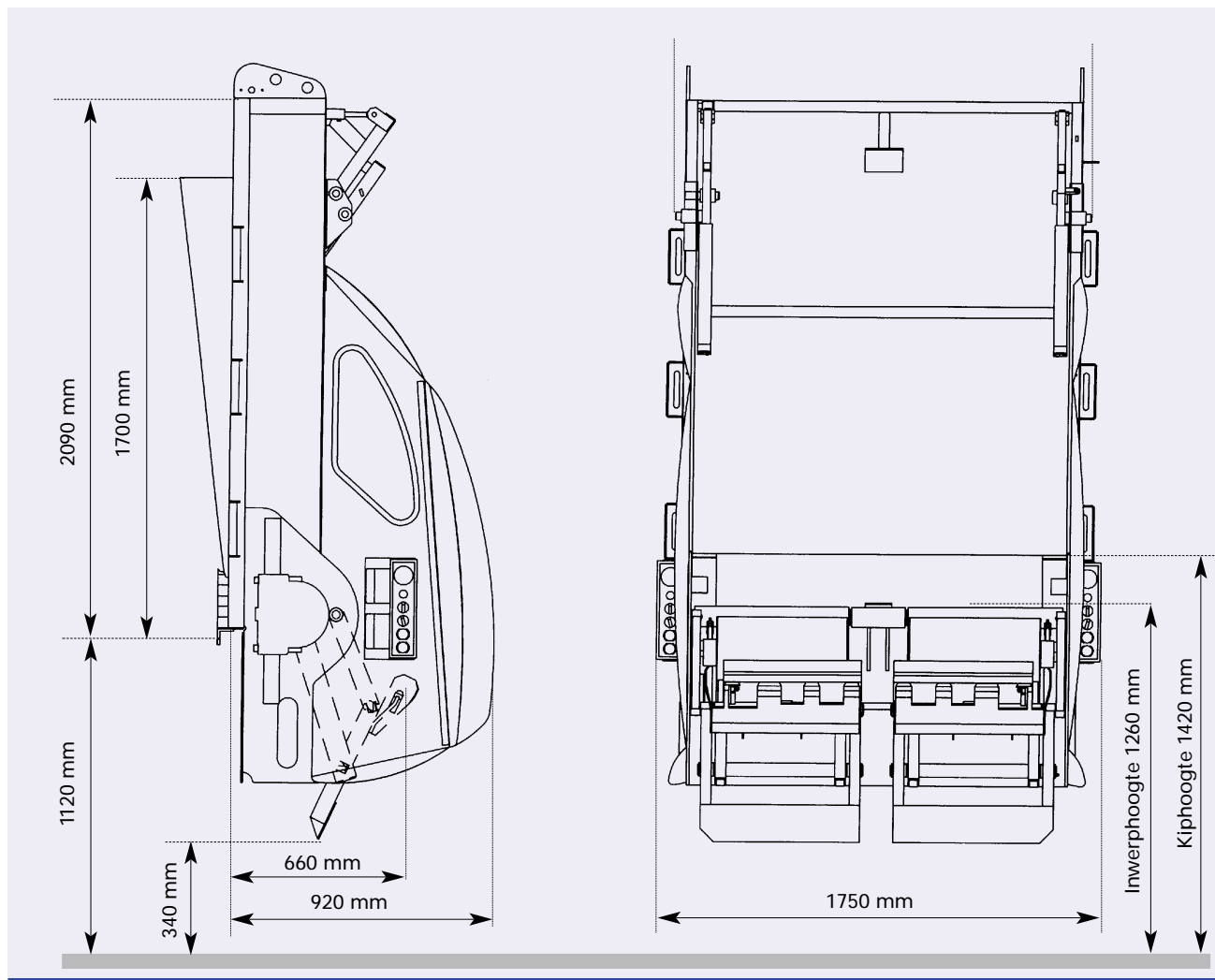

*Terberg Machines staat garant voor een optimale kwaliteit van haar producten.
 Wij behouden ons het recht voor wijzigingen in constructie en/of uitvoering aan te brengen.*



TERBERG MACHINES B.V.

Postbus 127, 3400 AC IJsselstein (U)
 Tel. (31) 30 2100 600 / Fax (31) 30 2100 610
 E-mail: info@terbergmachines.nl / www.terbergmachines.nl

